

DE



ARJES

Recycling Innovation



COMPAKTOR





DIE KOMPAKTKLASSE

UNSERE ZERKLEINERER DER ARJES KOMPAKTKLASSE



Bei der Auswahl der richtigen Maschine stehen unsere Kunden meist vor der Frage, welcher Zerkleinerer für ihre spezifischen Anforderungen der Richtige ist. Aus diesem Grund sind unsere einzigartigen Zweiwellenzerkleinerer in drei Produktlinien unterteilt, die Ihnen helfen, die richtige Entscheidung für Ihre individuellen Anforderungen zu treffen.

Anwendungsbereiche COMPAKTOR-Klasse

-  Bau- und Abbruchabfälle
-  Natur- und Altholz
-  Haus- und Gewerbemüll
-  Gummi und Altreifen
-  Papier und Kartonagen



PRODUKTLINIE **COMPAKTOR**

Getreu dem Motto »Never change a running system« bieten wir in der Kompaktklasse bewährte ARJES Technik in einer praxiserprobten und wettbewerbsfähigen Bauweise. Die Produktreihe COMPAKTOR trägt zwar einen neuen Namen, ist hinsichtlich der Konstruktion jedoch kein unbeschriebenes Blatt auf dem globalen Recyclingmarkt. Vor allem Entsorger der Bau- und Abbruchbranche schätzen die Marke ARJES für ihren äußerst flexiblen und robusten Zerkleinerer zum besten Preis-Leistungs-Verhältnis der Branche. Doch auch Betreiber, die ihre Anlagen mit einem mobilen Zerkleinerer erweitern möchten, finden in diesem Segment die ideale Lösung.

Der mobile Zerkleinerer überzeugt durch seine Kombination aus Kettenfahrwerk und Hakenliftversion sowie einer intelligenten SCU-Steuerung. Die stationäre Elektroversion ist in zwei separate Einheiten aufgeteilt, was eine einfache Integration in bestehende Recyclinganlagen oder den Einsatz als Einzelmaschine ermöglicht. Zum Standard jeder ARJES-Maschine gehört inzwischen das Schnellwechselsystem für unsere Zerkleinerungswellen.

Die ARJES Kompaktklasse bietet neben der zuverlässigen Zerkleinerung von Bau- und Abbruchabfällen zahlreiche Einsatzmöglichkeiten für die Aufbereitung von Haus- und Gewerbemüll, Wurzelstöcken, Alt- und Frischholz, Reifen und vielem mehr.



DURCHSATZLEISTUNGEN*	
Haus- und Gewerbemüll	Ø 7 – 15 t/h
Gummi und Altreifen	Ø 6 – 12 t/h
Altholz A1 – A3	Ø 7 – 15 t/h
Grünschnitt	Ø 12 – 25 t/h
Papier und Kartonagen	Ø 5 – 10 t/h
Bauschutt	Ø 80 – 100 t/h

*Abhängig von der Ausstattung des Zerkleinerers, der Wellenkonfiguration, Stellung der Gegenrechen sowie der optimalen Materialzuführung. Angegebene Leistungsdaten sind Durchschnittswerte ohne Gewähr!

COMPAKTOR 300 MOBILE KOMPAKTKLASSE

WENDELÜFTER

Serienmäßig!
Effiziente Motorkühlung und
-reinigung für eine deutlich
längere Lebensdauer



ZERKLEINERUNGSEINHEIT

Großvolumiger Aufnahmetrichter
mit bewährtem Zweiwellen-
System inklusive **verstärkter
Schnellwechsellkassette**



SCU-STEUERUNG

Inklusive **Fernbedienung** und
vordefinierten Programmen
zum Anpassen des Wellenlaufs



KETTENLAUFWERK

Serienmäßig! Garantiert optimale
Beweglichkeit auf jedem Gelände,
Gummiketten-Fahrwerk (optional
erhältlich)



Wasserbedüsung

Serienmäßig! Anschluss
zur Reduzierung der Staub-
entwicklung beim Abwurf des
zerkleinerten Materials



ÜBERBANDMAGNET

Serienmäßig! Starker
Permanentmagnet zur
effektiven Fe-Abscheidung

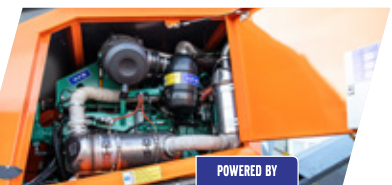

POWERED BY
**VOLVO
PENTA**

ANTRIEB

Leistungstarker **VOLVO PENTA
5 Liter Dieselmotor** für geringen
Verbrauch bei höchster Effizienz

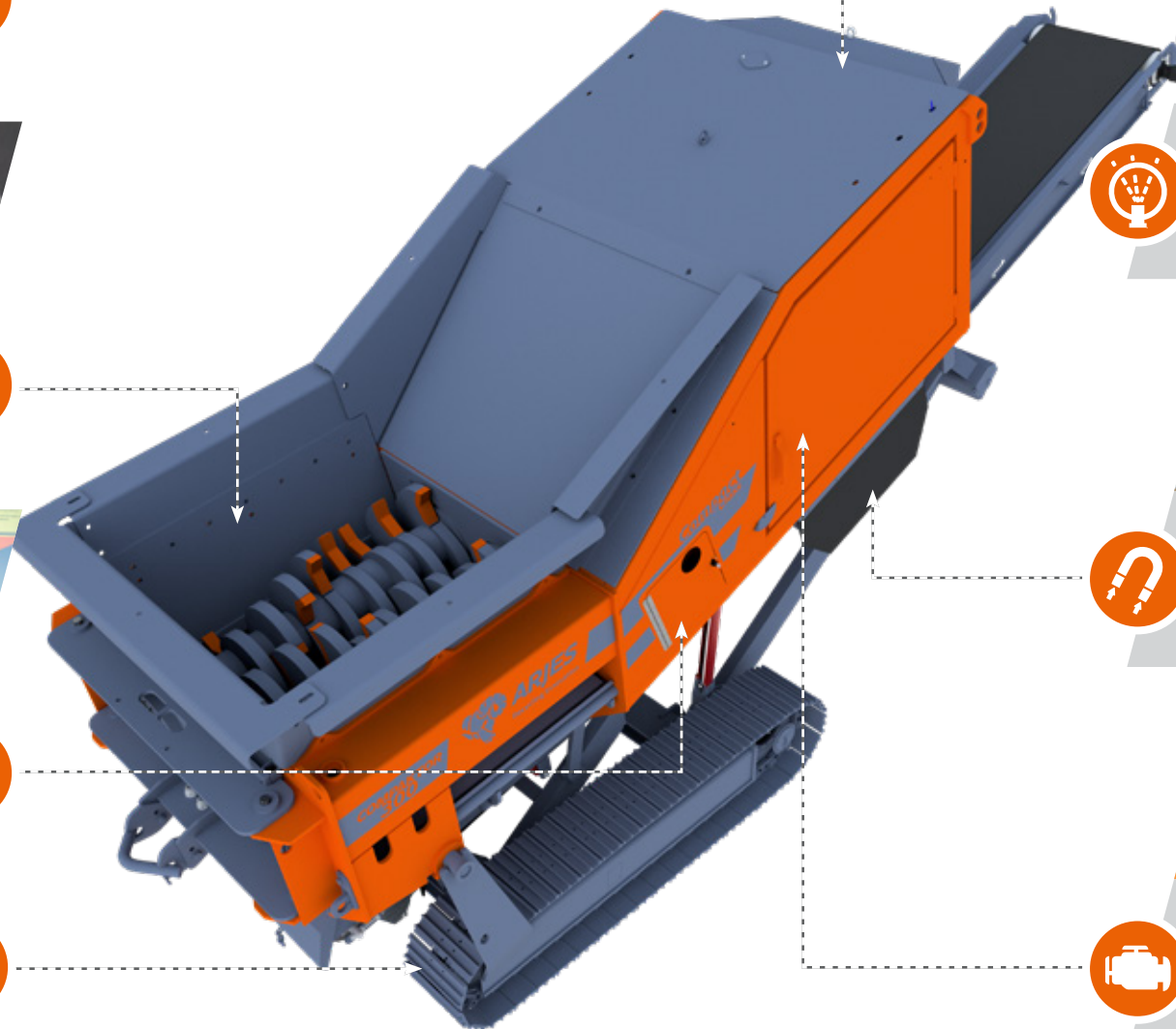

TECHNISCHE DATEN

ABMESSUNGEN

Ausführung	Kettenlaufwerk und Hakenlift
Länge (mm)	7.800 / 7.200 (Transport)
Breite (mm)	2.300 / 2.300 (Transport)
Höhe (mm)	3.700 / 2.600 (Transport)
Gesamtgewicht (kg)	15.000

ANTRIEB

	EU / US	ROW**
Motortyp (Volvo Penta)	TAD 582 VE	TAD 551 VE
Abgasnorm	EU Stufe V / EPA Tier IV	Stufe III A
Leistung (kW / PS)	160 / 220	
Tankvolumen (l)	330	
Getriebe	Bonfiglioli	

AUSTRAGSBAND

Abwurfhöhe (mm)	3.100
Breite (mm)	800
Inklusive	Überbandmagnet und Wasserbedüsung

ZERKLEINERUNGSEINHEIT

Trichtervolumen (m³)	2,25
Wellenlänge (mm)	1.500
Wellendurchmesser (mm)	680
Gewicht (kg / Kassette)	3.100
Drehzahl (U / min)	38



ab **179.000,- €***



Mechanisch verstellbare Gegenrechen

Zur Regulierung der Endkorngröße können die Gegenrechen komplett geöffnet bzw. geschlossen werden. In Abhängigkeit des Materials und je nach Kundenwunsch wird somit die Durchsatzleistung festgelegt.

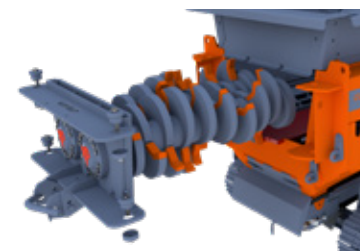

Schnellwechselsystem für Werkzeugwellen

Vereinfachen Sie Wartung, Aufbereitung und den Typwechsel Ihrer Zerkleinerungswellen mit einem mühelosen Ein- und Ausbau des Wellenpaares in Rekordzeit.



Einfacher Transport an jeden Arbeitsort

Durch das niedrige Eigengewicht und dem hydraulisch absenkbaaren Chassis ist ein Transport per Hakenliftaufnahme problemlos möglich.

COMPAKTOR 300 e-pu STATIONÄRE KOMPAKTKLASSE



ZERKLEINERUNGSEINHEIT

Großvolumiger Aufnahmetrichter und Zweiwellen-System inkl. **Schnellwechsellkassette**



ÜBERBANDMAGNET

Optional! Höhenverstellbarer Permanentmagnet zur effektiven Fe-Abscheidung



STATIONÄR

Verwendung als Einzelmaschine oder wahlweise Integration in Recyclinganlagen nach Kundenanforderung

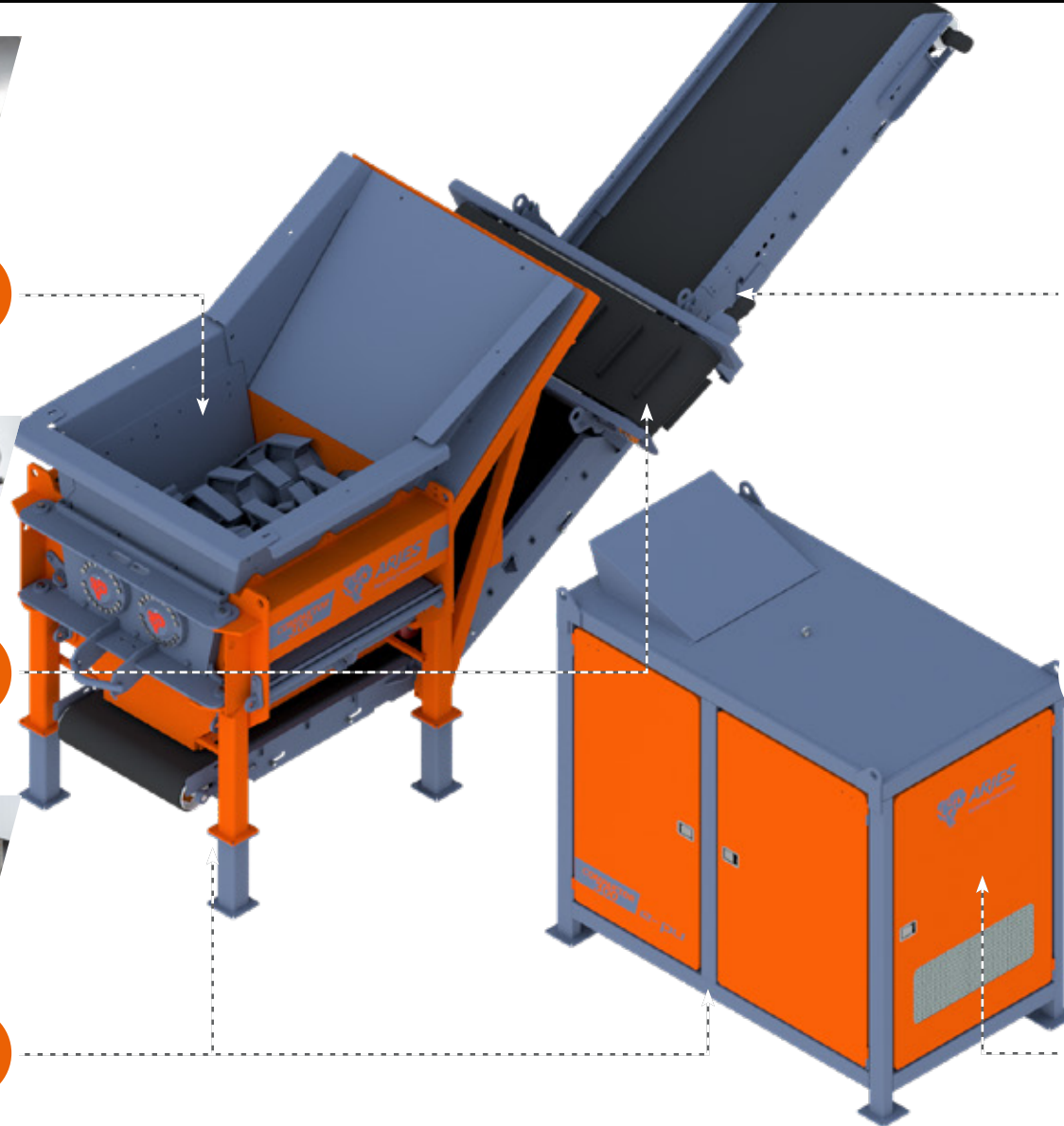

AUSTRAGSBAND

Optional! Stollengurtband für einen effizienten Materialaustrag nach Kundenanforderung



STEUERUNG

Direktbetrieb über **Fernbedienung** und optionale Einbindung in Gesamtanlagen nach Kundenanforderung möglich



ANTRIEB

Leistungsstarker **Elektro-Motor** überzeugt mit hohem Wirkungsgrad und geringen Energiekosten



TECHNISCHE DATEN

ABMESSUNGEN

Ausführung	Stationär
Zerkleinerungseinheit	
Länge (mm)	3.300 / 6.750 (inkl. Austragsband)
Breite (mm)	2.300
Höhe (mm)	3.200
Steuerungseinheit	
Länge (mm)	2.700
Breite (mm)	1.600
Höhe (mm)	2.700
Gesamtgewicht (kg)	12.000 (Zerkleinerungseinheit inkl. Band) 3.500 (Power-Unit)

ANTRIEB

Motortyp	Elektro
Leistung (kW)	160
Getriebe	Bonfiglioli

ZERKLEINERUNGSEINHEIT

Trichtervolumen (m ³)	2,25
Wellenlänge (mm)	1.500
Wellendurchmesser (mm)	680
Gewicht (kg /Kassette)	3.100
Drehzahl (U / min)	ca. 38



Separate Antriebs- und Steuerungseinheit

Aufgrund der getrennten Aufstellung der Zerkleinerungs- und Steuerungseinheit mit max. 6 Metern Entfernung werden Vibrationen auf die Steuerung deutlich minimiert. Zusätzlich bewirkt dies eine Reduzierung von Staub und Schmutz.

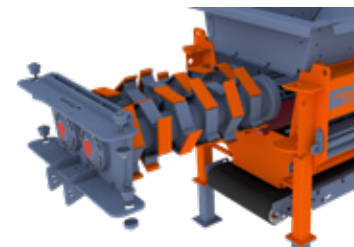

Schnellwechselsystem für Werkzeugwellen

Ein problemloser Ein- und Ausbau des Wellenpaares innerhalb kürzester Zeit erleichtert Wartung, Aufbereitung und den Wechsel des Wellentyps für einen nahezu unterbrechungsfreien Betrieb.



Mechanisch verstellbare Gegenrechen

Um die gewünschte Endkorngröße zu regulieren, können die Gegenrechen vollständig geöffnet oder geschlossen werden. Dies ermöglicht es, die Performance der Maschine nach Art des Materials und den Anforderungen des Kunden anzupassen.



ARJES GmbH

Borntalstraße 9

D-36460 Krayenberggemeinde

✉ info@arjes.de

🌐 www.arjes.de

Ihr Händler in Ihrer Nähe

Haftungsausschluss: Technische Änderungen, Druckfehler und Irrtümer sind vorbehalten. Alle Angaben beziehen sich auf die Standardausführung ohne Optionen. Stand: Februar 2024



5 ÜBERZEUGENDE ARGUMENTE FÜR UNSERE KOMPAKTKLASSE

- 1 Bestes Preis-Leistungsverhältnis seiner Klasse**
Inkl. serienmäßiger Anbauteile* (z. B. Wendellüfter, Überbandmagnet)
- 2 Wettbewerbsüberlegene Anwendungsbreite**
Aufbereitung zahlreicher Materialarten mit höchsten Anforderungen (wie Haus- und Gewerbemüll, Natur- und Altholz, Bau- und Abbruchabfälle, uvm.)
- 3 Revolutionäres Wellen-Schnellwechselsystem**
Erleichtert Wartung, Aufbereitung und den Wechsel des Wellentyps für einen nahezu unterbrechungsfreien Einsatz
- 4 Innovative SCU Plug-and-Play Steuerung**
Vordefinierte Zerkleinerungsprofile zum Anpassen des Wellenlaufs für eine benutzerfreundliche Bedienbarkeit
- 5 Höchste Mobilität in jeder Situation**
Serienmäßiges Kettenfahrwerk und Transport/Verladung per Hakenlift*

*nur für mobile Maschinen verfügbar